

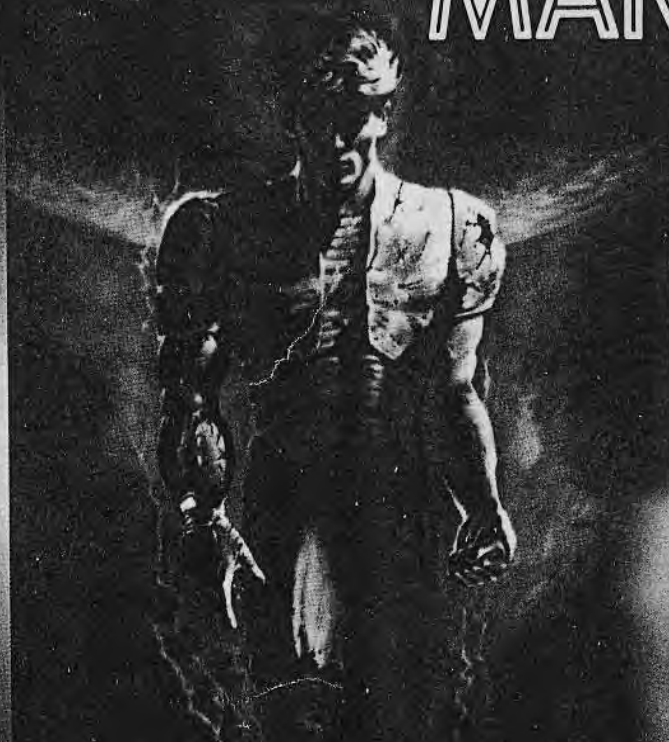

OPERATOR'S MANUAL



サプライズアタック

SURPRISE ATTACK™

© KONAMI 1990

謹告

「サプライズアタック」は弊社(コナミ)が独自に開発したオリジナル製品であり、著作権、工業所有権、その他の諸権利はコナミ工業株式会社が所有しております。

WARNING

「SURPRISE ATTACK」 is an original game developed by KONAMI Industry Co., Ltd. KONAMI Industry Co., Ltd. reserves all the copyrights, trademarks and other industrial property rights with respect to this game.

SURPRISE ATTACK™ and KONAMI® are trademarks of KONAMI Industry Co., Ltd. © KONAMI 1990 All rights reserved.

技術的な説明

- (1) P.C.ボードの電源仕様
GND-Vcc 5V 4A以上
GND-(+12V) * 束線図参照
- (2) モニターへの接続は、国内で販売されている、一般的なカラーモニターに接続可能です。
- (3) モニターは横置きでご使用ください。
- (4) 音量の調節は、P.C.ボード上のボリュームで行い、右へ回すと大きくなります。
- (5) P.C.ボードは精密装置のため、運送時などは、取扱い方に注意してください。

遊び方

- ・一人、または二人で交互にプレイできます。途中参加は可能です。
- ・8方向レバーとジャンプボタンでプレイヤーを操作し、アタックボタンでディスクを発射、敵を倒しながら時限爆弾を解除していきます。
- ・両方のボタンを同時に押すとジャンプショットができます。
- ・上段のあるところ、または天地反転移動の可能な位置では、上または斜め上へレバーを入れてジャンプボタンを押すことにより真上階へ移動または天地反転をします。レバーを下方向に入れてボタンを押すと下の段へ飛び降りることができます。
- ・途中、グレネードディスクを取るとショットパワーが2倍にアップします。ムーバー燃料を取ると、一定時間無敵になり、どこでも自由に飛んで、体当たりでも敵を倒すことができます。
- ・各エリアですべての時限爆弾を解除しなければ次のエリアに進むことはできません。
- ・2、3、4、6ステージの後に、ボーナススイスのステージがあります。問題に対して3つの答えが出ますから、レバーで答えを選び、いずれかのボタンで決定してください。正解するとボーナス得点ももらえます。
- ・ゲームオーバー後、時間内にコインを追加しスタートボタンを押すことによりコンティニューが可能です。

(コンパネ見取図)

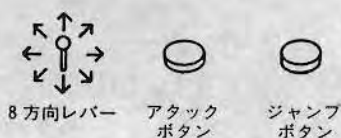

Technical Information

- (1) Required power capacity
GND-Vcc 5V 4A or more
GND-(+12V)
* See the Wiring Diagram.
- (2) Output
R(red) analog, positive
G(green) analog, positive
B(blue) analog, positive
SYNC. H-V complexed, negative
- (3) The monitor should be horizontally installed.
- (4) Use the volume knob on the PCB to adjust sound level. Turn the knob clockwise for increased loudness.
- (5) Handle with care.

Play Instruction

- ・ 2-player alternating play.
- ・ Second player can join at anytime.
- ・ Control the player's movements using the 8-way joystick and JUMP button. Push up the joystick and press JUMP button to jump up to the upper floor. Pull it down and press JUMP button to jump down.
- ・ Use ATTACK button to destroy enemies. Press both ATTACK and JUMP buttons simultaneously for jump shot.
- ・ Capture and defuse all the time bombs to complete each stage.
- ・ Power-up features:
GRENADE DISC ... Get your power doubled.
MOVER FUEL ... Fly using jet pack for a limited period.
During this period you cannot be killed.
- ・ Continuation is available by inserting additional coins and press start button.
- ・ Bonus quiz: There are English quiz stages after 2nd, 3rd, 4th and 6th stages. (Available by DIP SWITCH setting.) Answer as much as you can for bonus points.

Control Panel Information



ディップスイッチ No1 セット

1. コインスイッチNo1セット

SW	1	2	3	4	コイン	プレイ
○	OFF	OFF	OFF	OFF	1	1
	ON				1	2
	OFF	ON			1	3
	ON				1	4
OFF	OFF	OFF	ON	OFF	1	5
	ON				1	6
OFF	ON				1	7
	ON				2	1
OFF	OFF	OFF	OFF	ON	2	3
	ON				2	5
OFF	ON				3	1
	ON				3	2
OFF	OFF	ON	ON		3	4
	ON				4	1
OFF	ON				4	3
	ON				フリープレイ	

フリープレイとはコインを入れずにプレイ出来る状態を言う。

2. コインスイッチNo2セット

SW	5	6	7	8	コイン	プレイ
○	OFF	OFF	OFF	OFF	1	1
	ON				1	2
OFF	ON				1	3
	ON				1	4
OFF	OFF	ON	OFF		1	5
	ON				1	6
OFF	ON				1	7
	ON				2	1
OFF	OFF	OFF	OFF	ON	2	3
	ON				2	5
OFF	ON				3	1
	ON				3	2
OFF	OFF	ON	ON		3	4
	ON				4	1
OFF	ON				4	3
	ON				フリープレイ	

DIP SWITCH No.1 SETTINGS

1. COIN SWITCH NO.1 SETTINGS

SW	1	2	3	4	COIN	PLAY
○	OFF	OFF	OFF	OFF	1	1
	ON				1	2
OFF	ON				1	3
	ON				1	4
OFF	OFF	ON	OFF	OFF	1	5
	ON				1	6
OFF	ON				1	7
	ON				2	1
OFF	OFF	OFF	OFF	ON	2	3
	ON				2	5
OFF	ON				3	1
	ON				3	2
OFF	OFF	ON	ON		3	4
	ON				4	1
OFF	ON				4	3
	ON				FREEPLAY	

FREEPLAY : You can play games without coins.

2. COIN SWITCH NO.2 SETTINGS

SW	5	6	7	8	COIN	PLAY
○	OFF	OFF	OFF	OFF	1	1
	ON				1	2
OFF	ON				1	3
	ON				1	4
OFF	OFF	ON	OFF	OFF	1	5
	ON				1	6
OFF	ON				1	7
	ON				2	1
OFF	OFF	OFF	OFF	ON	2	3
	ON				2	5
OFF	ON				3	1
	ON				3	2
OFF	OFF	ON	ON		3	4
	ON				4	1
OFF	ON				4	3
	ON				FREEPLAY	

ディップ スイッチ No2 セット

1. プレーヤー数

SW	1	2	プレーヤー数
○	OFF	OFF	2
	ON	OFF	3
	OFF	ON	5
	ON	ON	7

2. テーブル/アップライト切り換え

SW	3	タイプ
○	OFF	テーブル型
	ON	アップライト型

3. ゲームの難度

SW	6	7	難度
○	OFF	OFF	易しい
	ON	OFF	普通
	OFF	ON	難しい
	ON	ON	大変難しい

5. テモ中の音

SW	8	音
○	OFF	無
	ON	有

SW4とSW5は未使用。

ディップ スイッチ No3 セット

1. ビデオスクリーン反転 (モニター)

SW	1	スクリーン
○	OFF	正常
	ON	反転

2. 通常アップライト/2P同時アップライトの切り換え

SW	2	タイプ
○	OFF	通常アップライト(ミニアップライトを含む)
	ON	2P同時用アップライト

3. モード切り換え

SW	3	モード
○	OFF	ゲームモード
	ON	テストモード

SW4は未使用。

○はテーブル用標準設定。

DIP SWITCH No.2 SETTINGS

1. THE NUMBER OF PLAYER'S LIFE

SW	1	2	NUMBER
○	OFF	OFF	2
	ON	OFF	3
	OFF	ON	5
	ON	ON	7

2. CHANGE OF TABLE/UPRIGHT

SW	3	TYPE
○	OFF	TABLE
	ON	UPRIGHT

3. DIFFICULTY OF THE GAME

SW	6	7	DIFFICULTY
○	OFF	OFF	EASY
	ON	OFF	NORMAL
	OFF	ON	DIFFICULT
	ON	ON	VERY DIFFICULT

4. SOUND IN ATTRACTIVE MODE

SW	8	SOUND
○	OFF	OFF
	ON	ON

SW4 and SW5 are not used

DIP SWITCH No.3 SETTINGS

1. VIDEO SCREEN FLIP

SW	1	
○	OFF	NORMAL
	ON	UPSIDE DOWN

2. SINGLE/DUAL UPRIGHT CONTROL

SW	2	
○	OFF	SINGLE CONTROL UPRIGHT
	ON	DUAL CONTROL UPRIGHT

3. CHANGE OF MODE

SW	3	MODE
○	OFF	GAME
	ON	TEST

4. BONUS STAGE

SW	4	
○	OFF	FOUR BONUS STAGES (ENGLISH QUIZ)EXIST
	ON	NO BONUS STAGES

○ shows recommended settings.

セルフテスト

正常な場合：OKと表示後、ゲームが始まります
異常な場合：BADと表示され、チェックを繰り返します。

マニュアルテスト

(1) 起動方法

ゲームモード中にテストスイッチを押すか、または、電源投入時にディップスイッチNo.3のSW3をONにして電源を入れることにより、マニュアルテストが行えます。1プレイヤー側のスタートボタンを押すことにより、チェック項目が移行します。

(2) テスト項目

1. ROMチェック
 2. 画面歪みの調整
 3. 色調整
 4. I/Oチェック
 5. コインカウンター1チェック
 6. コインカウンター2チェック
 7. ディップスイッチ設定
 8. サウンドチェック
- * 2プレイヤーの側のスタートボタンを押すことにより、音コードが更新できます。

サウンド出力に関して

モノラルで使用する場合

- 出力は56PINエッジコネクタのNo.10PINとNo.L PINから取ってください。
- PCボード上の4Pジャンパーコネクタは“MONO”側に接続してください。
- 音量調節はⓐボリュームで行ない、右に回すと大きくなります。(ⓑボリュームは無効です。)

ステレオで使用する場合

- 出力は“SOUND OUT”の1、2PINを左側スピーカーに3、4PINを右側スピーカーに各接続してください。
 - PCボード上の4Pジャンパーコネクタを“STEREO”側に接続してください。
 - ⓐボリュームで右側スピーカー、ⓑボリュームで左側スピーカーの音量調節を行ない、ボリュームを右に回すと各スピーカーの音が大きくなります。
- 注意：56PINエッジコネクタのNo.10PINとNo.L PINは使わないでください。
ステレオとモノラルのスピーカーを同時に接続しないでください。

Self Test

Normal: OK will be displayed. Then the game will start.
Abnormal: BAD will be displayed and self test will repeat itself.

Manual Test

(1) How to start

Press test switch during the game mode, or turn on the power while the SW3 of the DIP SWITCH No.3 is on.
Push player 1 start button to change items.

(2) Test items

1. ROM check
 2. Picture contortion
 3. Color check
 4. I/O check
 5. Dip switch settings
 6. Sound check
- * Push player 2 start button to change sound code.

Sound Output

FOR MONAURAL OUTPUT

- Take output from No.10 PIN and No.L PIN of the 56 PIN edge connector.
- Connect the 4P jumper connector on PCB to mono side.
- Use ⓐ volume control to adjust sound level.

FOR STEREO OUTPUT

- Wire No.1 and No.2 PIN of “SOUND OUT” to the left side speaker and wire No.3 and No.4 PIN to the right side speaker.
- Connect the 4P jumper connector on PCB to stereo side.
- Use ⓑ volume control to adjust sound level on the right hand channel. Use ⓐ volume control for left hand channel.

Note: Do not use No.10 PIN and No.L PIN of the 56 PIN edge connector.
Mono and Stereo sound cannot operate simultaneously.

Dear Mr. Perillo,

your wiring diagram for Magnum 33 is absolutly unpossibile. i give you a sample there are correctly must be show. please reply immdtl, our customer is very abset. Best regards Marga Astheimer

WIRING DIAGRAM

東線図

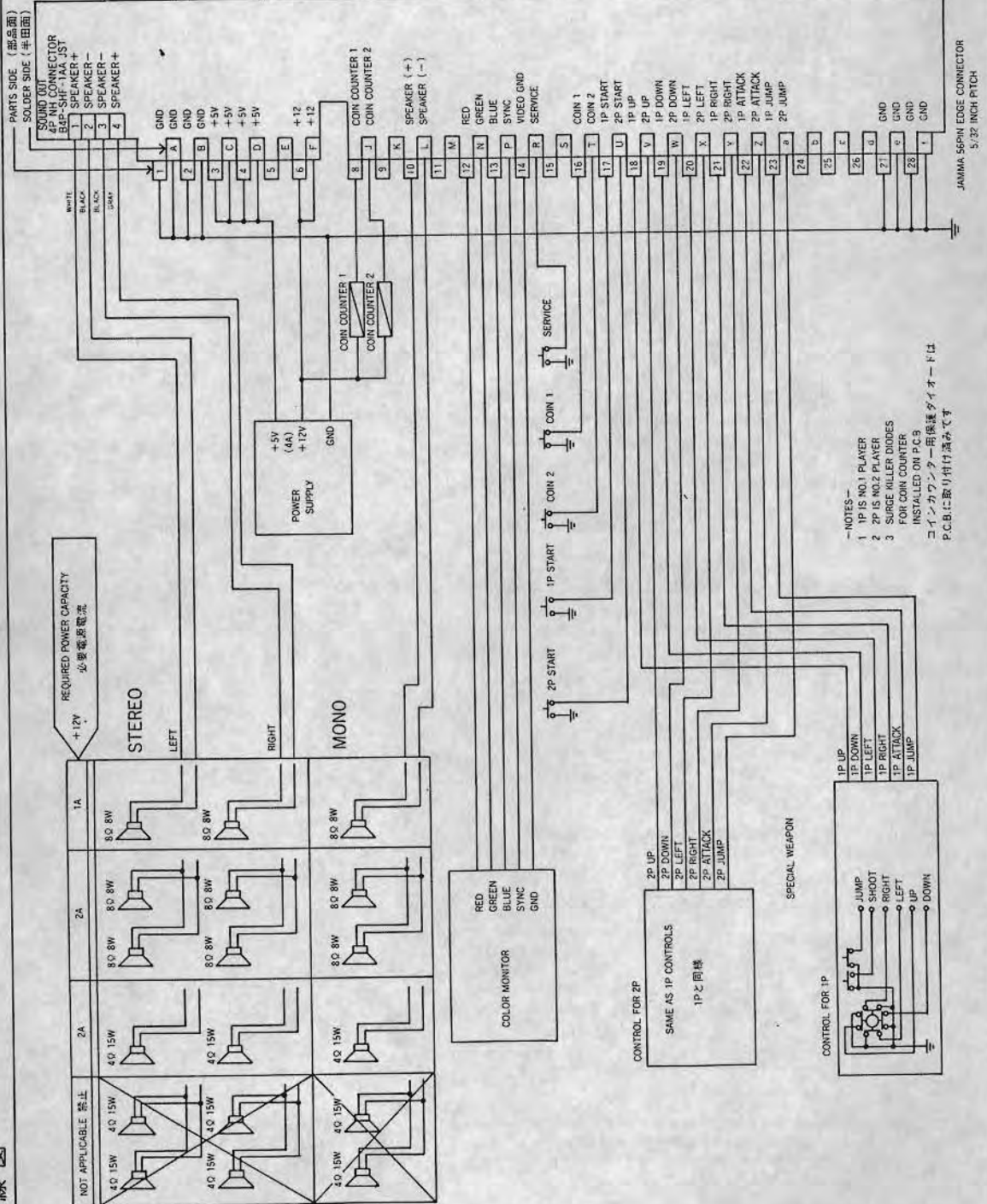

NOTES—
 1 1P IS NO.1 PLAYER
 2 2P IS NO.2 PLAYER
 3 SURGE KILLER DIODES FOR COIN COUNTER INSTALLED ON P.C.9
 コインカウンター用保護ダイオードは P.C.9に取り付け済みです

JAMMA 56PIN EDGE CONNECTOR
 5/32 INCH PITCH