

OPERATOR'S MANUAL

警告

WARNING

「恋のホットロック」・「HOT ROCK」は、弊社(コナミ)が独自に開発したオリジナル製品であり、著作権、工業所有権、その他の諸権利はコナミ株式会社が所有しております。
「HOT ROCK」 is an original game developed by KONAMI Industry Co., Ltd..
KONAMI Industry Co., Ltd. reserves all the copyrights, trademarks and other industrial property rights with respect to this game.

恋のホットロック™, HOT ROCK™ and KONAMI are trademarks of KONAMI Industry Co., Ltd. © KONAMI 1986 All rights reserved.

技術的な説明

- (1) P.Cボードの電源仕様
GND-Vcc5V 3A以上
GND-(+12V) 東線図参照
- (2) モーターへの接続は、国内で販売されている、一般的なカラーモニターに接続可能です。
- (3) 音量の調節は、P.Cボード上のボリュームで行い、右へ回すと大きくなります。
- (4) P.Cボードは精密装置のため、運送時などは、取扱い方に注意して下さい。

サウンド出力に関して

モノラルで使用する場合

- 出力は56PINエッジコネクタのNo.10PINとNo.LPINから取って下さい。

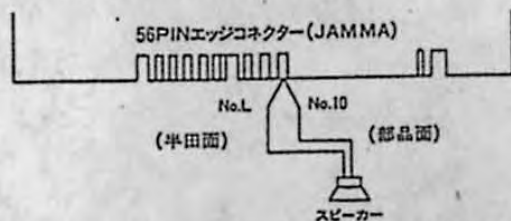

- DIP SW No.3のSW4をONにして下さい。

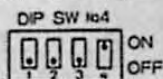

- 音量調節はLボリュームで行ない、右に回すと大きくなります。(Rボリュームは無効です。)

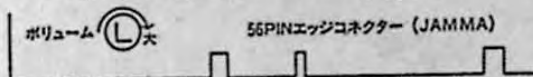

ステレオで使用する場合

- 接続方法
 - 付属の4PINハウジングコネクタを基板上の4Pベースコネクタに接続する。
 - 4Pハウジングコネクタの1,2PINを左側スピーカーに3,4PINを右側スピーカーに各接続する。
- 注) 4Pベースコネクタは、サラマンダ本体に接続が可能です。

- DIP SW No.3のSW4をOFFにして下さい。

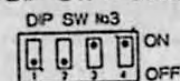

Technical Information

- (1) Required Power Capacity
GND-Vcc 5V 3A or more
GND-(+12V) See the WIRING DIAGRAM
- (2) Output
R (red) analog, positive
G (green) analog, positive
B (blue) analog, positive
- (3) Adjusting Volume of Sound.
Turn the volume right and it becomes louder.
- (4) Handle with care.

HOW TO CHANGE MONAURAL/STEREO

Note: Mono and stereo sound cannot operate simultaneously.

FOR MONO OUTPUT

Turn ON the SW4 of the Dip Switch No.3.
Connect pin 10 and pin L of the 56 pin edge connector to the loud speaker.

Use the L-volume control to adjust the sound level.

FOR STEREO OUTPUT

Turn OFF the SW4 of the Dip Switch No.3.
Use pins 1 and 2 of the 4 pin socket for the right hand channel.

Use pins 3 and 4 of the same socket for the left hand channel.

Turn R-volume control clockwise and the right hand channel becomes louder. Turn L-volume control clockwise and the left hand channel becomes louder.

Note: See diagram below.
Do not use pins 10 and L on the 56 pin connector.

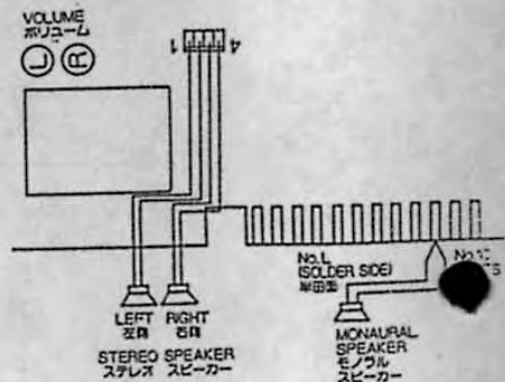

WIRING DIAGRAM

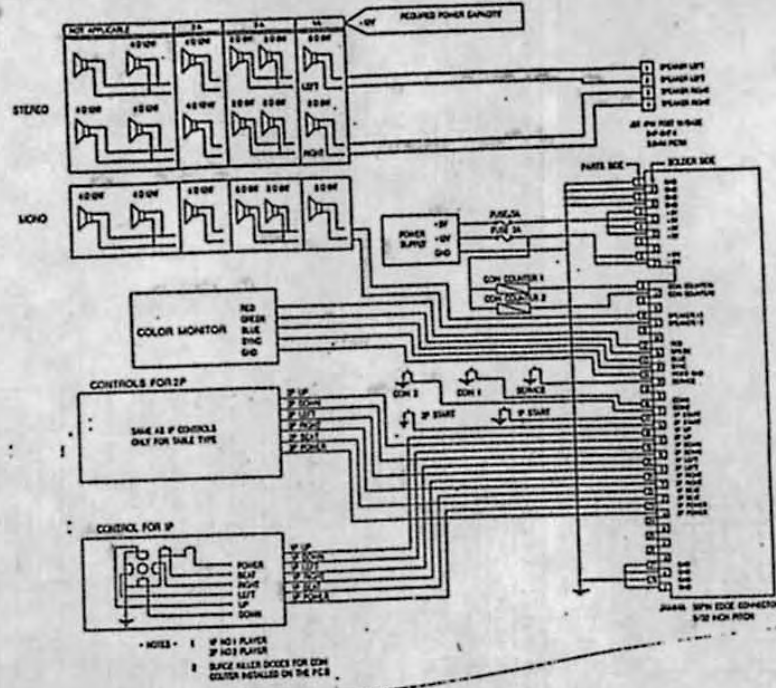

DIP SWITCH No.3 Settings

1. Video Screen Flip	
SW 1	Monitor
OFF	Normal
ON	Upside Down
2. Change of Mode	
SW 3	Mode
OFF	Game Mode
ON	Test Mode
3. Sound Mode	
SW 4	Mode
OFF	Stereo
ON	Mono

* SW2 is not used. OFF

Self Test

Normal: 'OK' will be displayed. Then game program will be started.
 Abnormal: 'BAD' will be displayed. Then stopped.

ディップスイッチNo.3セット

1. ビデオスクリーン反転切り換え	
SW 1	モニター
OFF	正常
ON	反転
3. モード切り換え	
SW 3	モード
OFF	ゲームモード
ON	テストモード
4. ステレオとモノの切り換え	
SW 4	モード
OFF	ステレオ
ON	モノ

* SW2は未使用

セルフ・テスト

正常な場合は「OK」と表示後、ゲームが始まる。
 異常な場合は「BAD」と表示され、止まる。

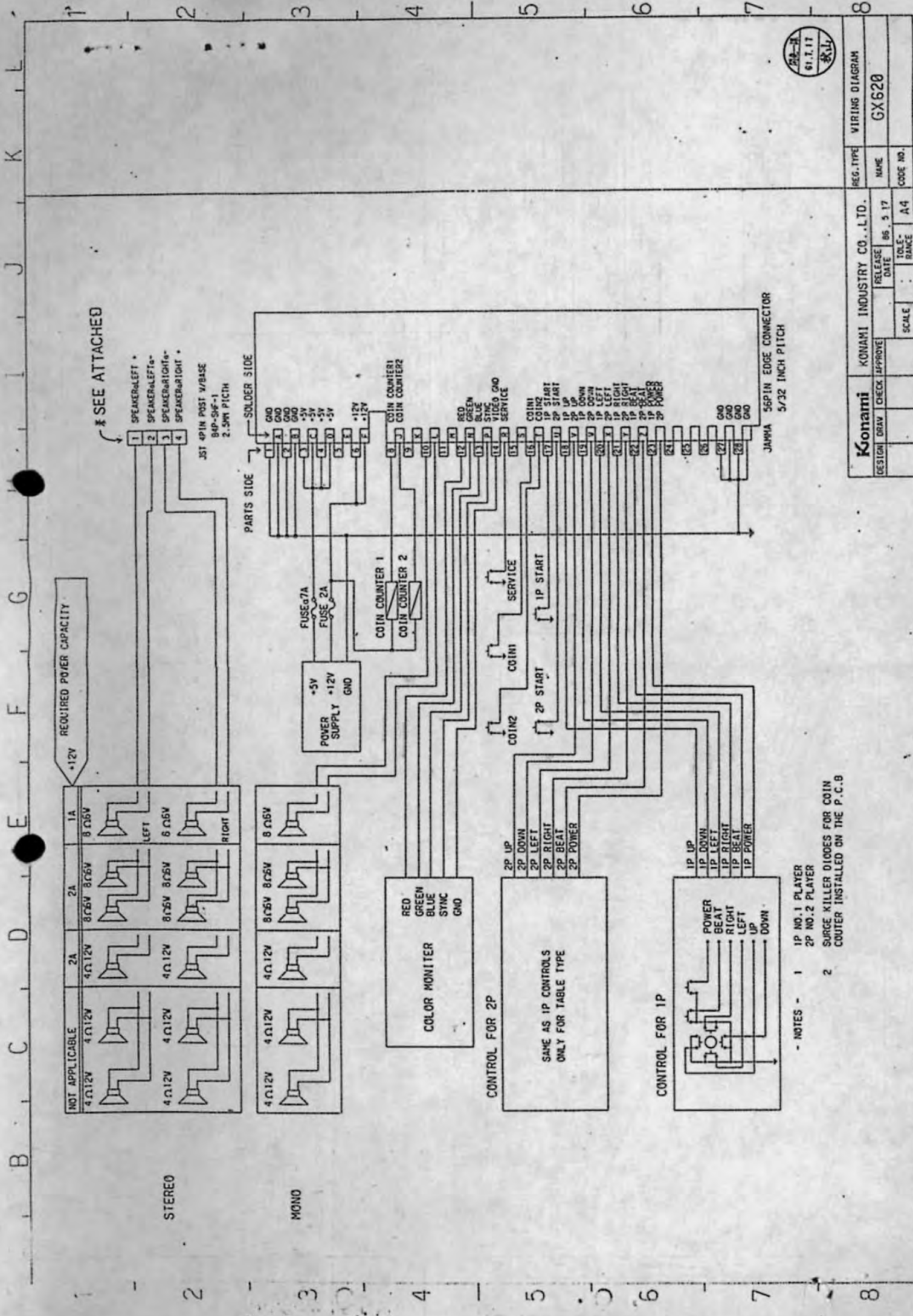

REQUIRED POWER CAPACITY
+12V

NOT APPLICABLE	2A	1A
4 Ω 12V	8 Ω 6V	8 Ω 6V
4 Ω 12V	8 Ω 6V	8 Ω 6V
4 Ω 12V	8 Ω 6V	8 Ω 6V
4 Ω 12V	8 Ω 6V	8 Ω 6V
4 Ω 12V	8 Ω 6V	8 Ω 6V
4 Ω 12V	8 Ω 6V	8 Ω 6V
4 Ω 12V	8 Ω 6V	8 Ω 6V

STEREO

4 Ω 12V	8 Ω 6V
4 Ω 12V	8 Ω 6V
4 Ω 12V	8 Ω 6V
4 Ω 12V	8 Ω 6V

MONO

* SEE ATTACHED

SPEAKER LEFT *
SPEAKER LEFT a-
SPEAKER RIGHT *
SPEAKER RIGHT a-
JST 4PIN POST V/BASE
84P-S0F-1
2.5MM PITCH

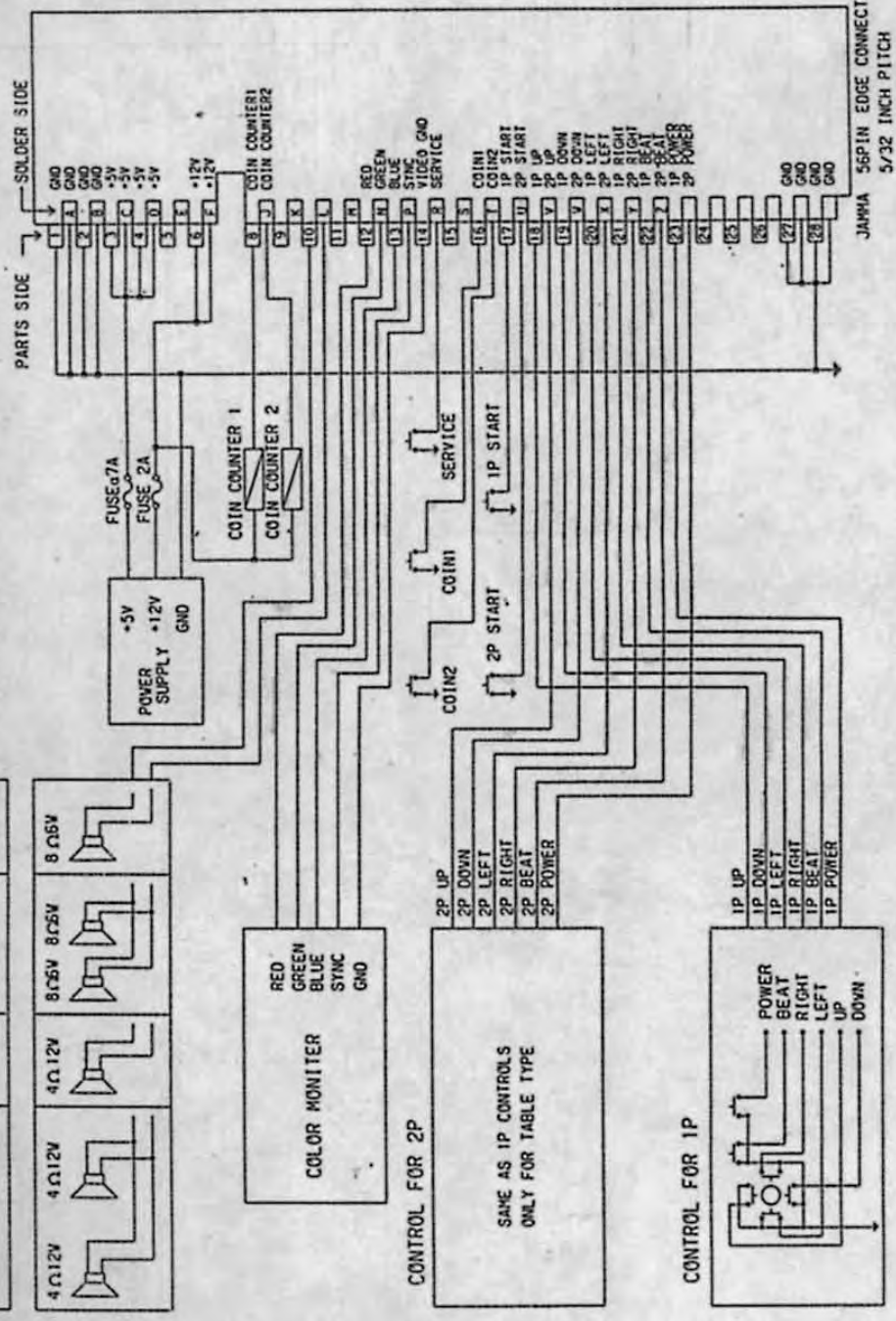

- NOTES -
- 1 IP NO.1 PLAYER
2P NO.2 PLAYER
 - 2 SURGE KILLER DIODES FOR COIN COUNTER INSTALLED ON THE P.C.B



Konami		KONAMI INDUSTRY CO.,LTD.		REG. TYPE	WIRING DIAGRAM
DESIGN	DRAW	CHECK	APPROVE	NAME	GX620
DATE	86.5.17	SCALE	A4	CODE NO.	
TOLERANCE					

