

# ポケットガール

POCKET GAL 2 T.M.

## 取扱説明書 INSTRUCTIONS

### ご注意

---

1. 各基板は絶対に直射日光には当てないでください。LSI (メモリー) が不良になります。
  2. 本機に使用しておりますLSIやICはMOS型FETを基本素子とした半導体集積回路ですので各基板の保管, 持ち運び, 移送の時は必ず導電袋かアルミハクに包んでください。
  3. 強力な突発雑音 (ノイズ) や電源異常等でテレビ画面上の表示が乱れた場合は, 一度電源コードのプラグを抜き差ししてください。
  4. ご使用前にこの「取扱説明書」をよくお読みください。なお, この「取扱説明書」は大切に保管してください。
- 

**DE DATA EAST**

2-31-12, KAMIOGI, SUGINAMI-KU, TOKYO "167"  
PHONE(03)392-4151 FAX(03)335-3741 TELEX 2322124 "DATA J"

LM-50012-1

— 目 次 —

1. 設置の概要	.....	P 1
2. ハーネスの接続	.....	P 2
3. 電源容量	.....	P 3
4. 使用条件	.....	P 3
5. モニター	.....	P 3
6. 外 形	.....	P 4
7. 標準接続例	.....	P 5
8. モニターとの接続	.....	P 6
9. スピーカーの接続例	.....	P 6
10. デイップスイッチの説明	.....	P 7

# 1. 設置の概要 / INSTALLATION

## 1-1 CRTモニター / CRT MONITOR

横画面 / HORIZONTAL SCREEN

## 1-2 設置例 / EXAMPLE OF CABINET

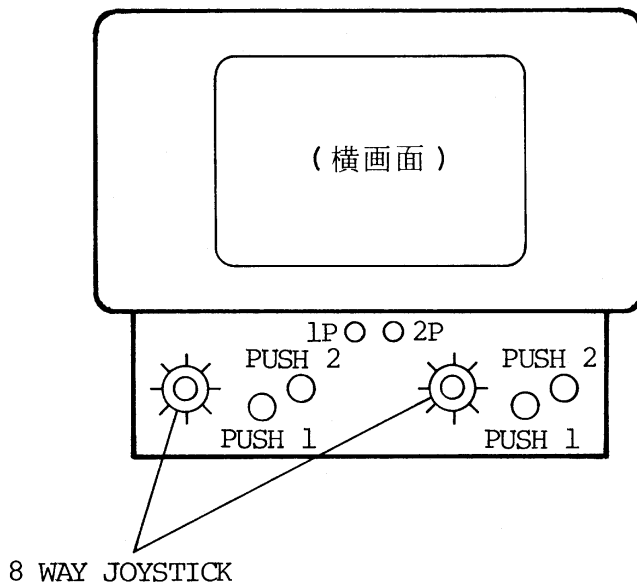

## 1-3 コントロールパネルの配置 / CONTROL PANEL

### 例 1

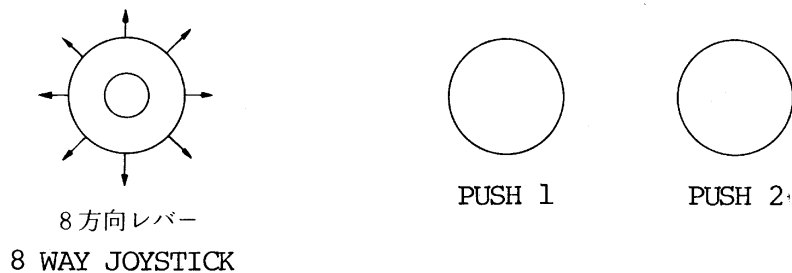

- \* 1 PUSH 1 …… 撞球ボタン / SHOOT BUTTON
- PUSH 2 …… 撞点選択ボタン / CHOICE FOR SHOTS BUTTON
- LEVER …… 方向選択レバー / DIRECTION OF SHOT

注意：2人同時プレイ用コンパネを使用しない場合は  
1人プレイ専用となりますので、DIP SW.  
NO.4をONにして下さい。

## 2. ハーネスの接続 / HARNESS CONNECTION

### 2-1 端子No.のふり方 / TERMINAL NUMBERING

コネクター CR7E-56DA-3.96E (HRS) 3.96 mm Pitch  
 CONNECTOR 1168-056-009 (KEL) 3.96 mm Pitch

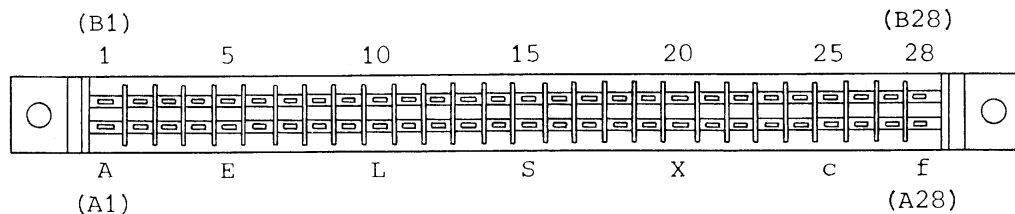

### 2-2 エッジコネクター端子の配列 / SIGNAL TO TERMINAL

半田面 SOLDER SIDE	端子番号 PIN #		部品面 PARTS SIDE
GND	A	1	GND
GND	B	2	GND
+5V	C	3	+5V
+5V	D	4	+5V
	E	5	
+12V	F	6	+12V
誤挿入防止キー MISTAKEN INPUT PREVENTION	H	7	誤挿入防止キー MISTAKEN INPUT PREVENTION
	J	8	COIN COUNTER 1
	K	9	
SPEAKER (-)	L	10	SPEAKER (+)
	M	11	
VIDEO GREEN	N	12	VIDEO RED
VIDEO SYNC	P	13	VIDEO BLUE
SERVICE SWITCH	R	14	VIDEO GND
	S	15	
	T	16	COIN SWITCH 1
START SWITCH 2	U	17	START SWITCH 1
2P CONTROL 1 UP	V	18	1P CONTROL 1 UP
2P CONTROL 2 DOWN	W	19	1P CONTROL 2 DOWN
2P CONTROL 3 LEFT	X	20	1P CONTROL 3 LEFT
2P CONTROL 4 RIGHT	Y	21	1P CONTROL 4 RIGHT
2P CONTROL 5 PUSH 1	Z	22	1P CONTROL 5 PUSH 1
2P CONTROL 6 PUSH 2	a	23	1P CONTROL 6 PUSH 2
	b	24	
	c	25	
	d	26	
GND	e	27	GND
GND	f	28	GND

### 3. 電源容量 / POWER SUPPLY

+5V	±2%	3.0A
+12V	±2%	1.0A

### 4. 使用条件 / OPERATION ENVIRONMENTS

	温度 TEMPERATURE	湿度 HUMIDITY
稼動時 OPERATION	5~35℃	20~80%
保存時 STORAGE	-15~65℃	10~90%

### 5. モニター / CRT MONITOR

5-1 色信号 R, G, B セパレート / COLOR SIGNALS R.G.B. SEPARATE

黒 / BLACK 0~+0.2V

映像信号 / IMAGE SIGNAL +0.2V~+4.5V

5-2 同期信号 コンポジット / SYNCHRONIZE SIGNAL COMPOSITE

0 0~+0.5V

1 +3V~+5V

5-3 画面サイズ / SCREEN IMAGE SIZE

左右約10%画面サイズが縮みます。

モニターを調整し、拡大して下さい。

Image may be shrunk horizontally by 10%.  
Adjust monitor to widen the screen image.

6. 外形 / DIMENSION

DE - 0296 → 280mm x 380mm

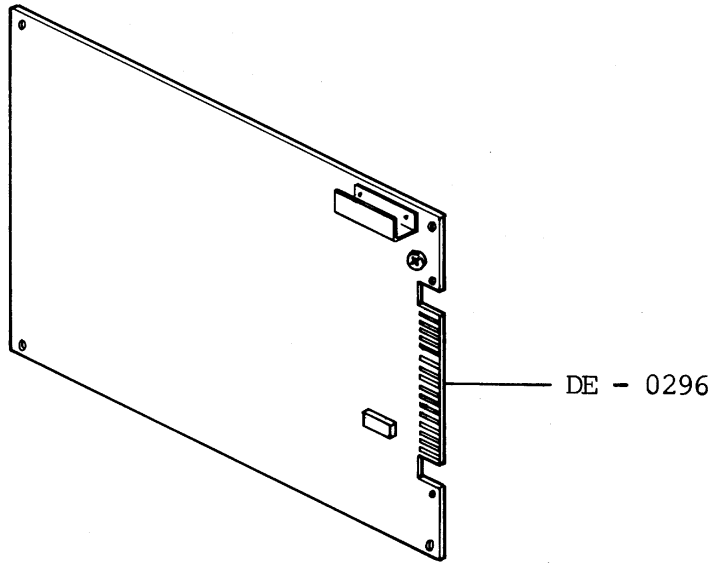

Connectors : 1168-056-009 (CN1) ..... (KEL)

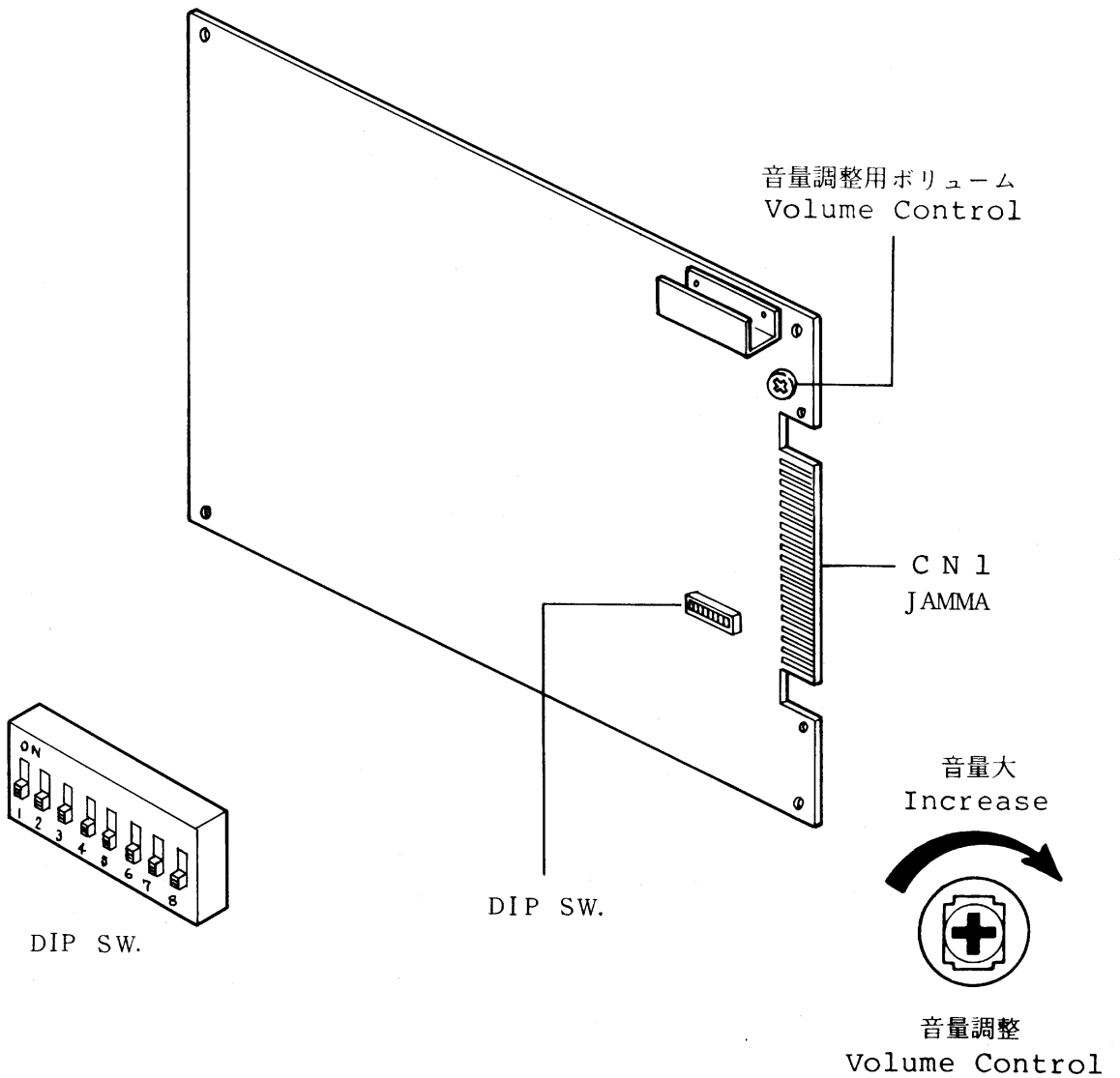

7. 標準接続例 / EXAMPLE OF STANDARD CONNECTION

7-1 コインスイッチの接続例 / COIN SWITCH

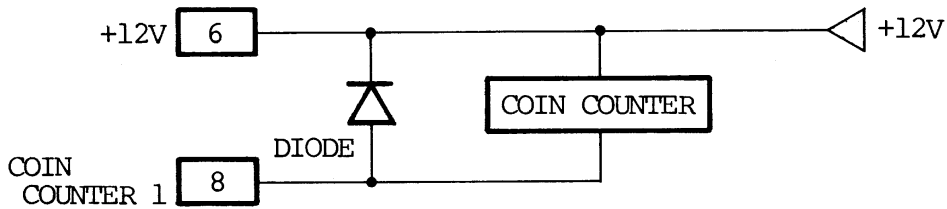
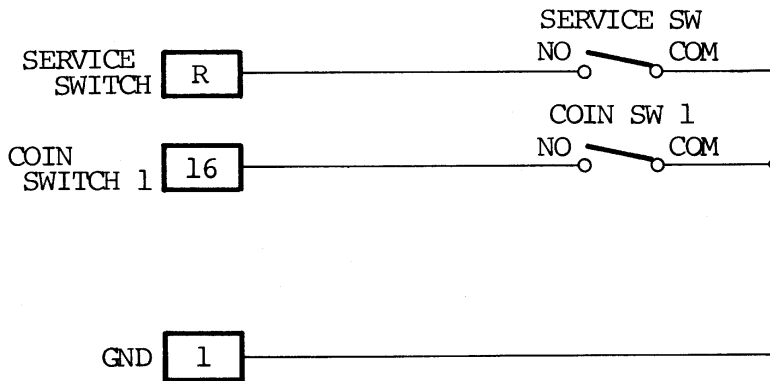

7-2 コインカウンタードライブ回路 / COIN COUNTER-DRIVE CIRCUIT

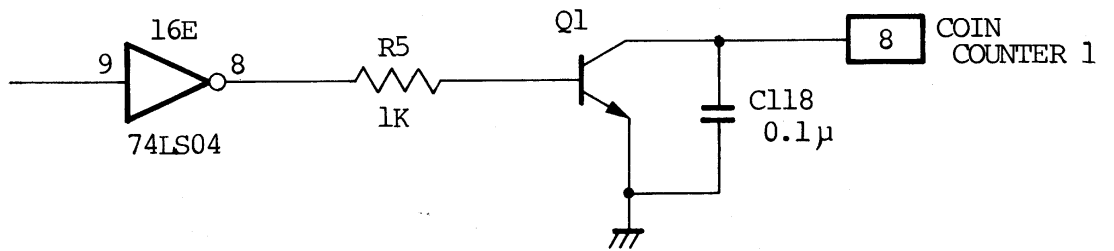

8. モニターとの接続 / MONITOR CONNECTION

モニターの各入力が +5 V 系のもので同期信号が水平、垂直混合（コンポジット）のものが接続できます。

各信号の出力回路は、次のようになっております。

Monitor input composite signals - Horiz/Vert on +5V can be connected.

Circuit diagram of each signal shown below.

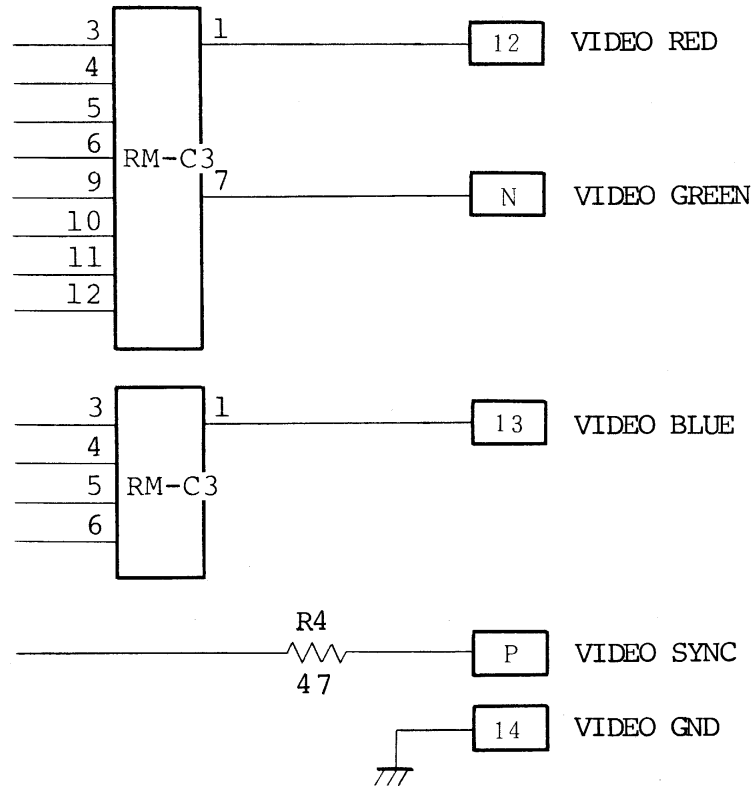

9. スピーカーの接続例 / SPEAKER

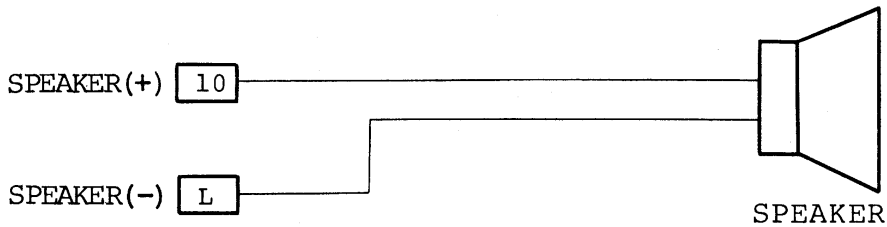

注) スピーカーの端子の片側を GND に接続しないこと。



10. デイップスイッチの説明 / DIP SWITCH SETTING

DIP SWITCH					
NO.	SETTING				REMARKS
1	OFF	ON	OFF	ON	COIN / CREDIT
	OFF	OFF	ON	ON	
2	1 COIN	1	1	2	RIGHT SELECTOR
	1 PLAY	2	3	1	
3	OFF		ON		画面 ローテーション SCREEN ROTATION
	通常	NORMAL	反転	REVERSE	
4	OFF		ON		2 プレイヤーゲームの有無 * 2 PLAYERS GAME
	有	YES	無	NO	
5	OFF		ON		アイドル中サウンドの有無 ATTRACT MODE SOUND
	有	YES	無	NO	
6	OFF		ON		ゲームの難易度 GAME DIFFCULTY
	通常	NORMAL	難	HARDEST	
7	OFF		ON		持ち玉数 NUMBER OF BALLS
	3		2		
8	OFF				取扱禁止 DON'T CHANGE

\* By choice of setting Dip SW No.4, game can be played by 2 persons alternately (OFF) and 1 person only (ON).

× ㊦



**DE DATA EAST**